



NOVATOP FACADE
Dokumentacja techniczna

WSPARCIE DLA PAŃSTWA

Próbki



200 x 300 x 57 mm



Próbki mogą Państwo zamówić na novatop@agrop.cz

Wsparcie online



Dokumentacja
techniczna



Facade



Biblioteka 3D

Dokumenty handlowe



Protokół
reklamacyjny



Ogólne warunki
handlowe

NOVATOP FACADE

SPIIS TREŚCI

1	SPECYFIKACJA TECHNICZNA	
	Arkusz danych	4
	Formaty	5
	Wykończenie powierzchni	6
2	OGÓLNE	
	Ogólne	7-11
3	KLASY JAKOŚCI	
	Klasy jakości	12-17
4	ROZWIĄZANIA TECHNICZNE	
	Rozwiązania techniczne	18-30
	Instrukcja montażu	31

Uwaga:

Zastrzega się prawo do zmian technicznych i błędów w druku. Ilustracje kolorystyczne w druku mogą różnić się od oryginału.

Uwaga:

Produkt jest w fazie opracowywania. Aktualną dokumentację techniczną można znaleźć na stronie internetowej w plikach do pobrania.

SPIS TREŚCI

NOVATOP FACADE – 3 WARSTOWA PŁYTA Z PIÓREM I WPUSTEM	
Wymagania techniczne	EN 13353, EN 13986
Klasy użytkowania	SWP/3 S zgodnie z EN 13353
Rodzaje tarcicy	Świerk północny
Klej	MUF
Grubość (mm)	27 (9-9-9)
Standardowe formaty netto (mm)	Poziomo: Szerokość: 604, 1229 Długość: 2500, 5000 Pionowo: Szerokość: 617, 1242 Długość: 2500, 2900*, 5000 (* na zamówienie)
Tolerancje wymiarowe	Tolerancja obróbki w grubości $\pm 0,4$ mm Tolerancja grubości szlifowania $\pm 0,2$ mm Tolerancja w szerokości i długości $\pm 0,5$ mm
Obróbka powierzchni	Szczotkowana
Wykończenie powierzchni	Lazura rozcieńczalna wodą, odporna na promieniowanie UV – Adler Lignovit Platin
Paleta barw	Quartzgrau 53294 Achtgrau 53292 Topasgrau 53317 Pyritgrau 53316
Zabezpieczenie krawędzi	Adler Aquawood Intermedio ISO lub Remmers Induline SW-910
Ochrona krawędzi (mm)	4-stronne Pozioma: pióro i wpust – typ FACADE Pionowa: pióro i wpust – typ FACADE
Wilgotność drewna	8 ± 2 %
Gęstość	490 Kg/m ³
Reakcja na ogień	D-s2, d0
Projektowana wartość współczynnika przewodności cieplnej (λ)	0,13 W/mK przy ciężarze właściwym 490 kg/m ³ zgodnie z EN ISO 10456 – świerk
Współczynnik oporu dyfuzyjnego (μ)	200/70 (suchy/mokry)
Chłonność akustyczna	250–500 Hz – 0,1 1000–2000 Hz – 0,3
Izolacyjność akustyczna (dB)	$R = 13 \times \log(m_s) + 14$ m_s – jednostkowa masa powierzchniowa kg/m ²
Jednostkowa pojemność cieplna (c_p)	1 600 J/kgK zgodnie z EN ISO 10456



Obróbka pozioma: NOVATOP FACADE pióro i wpust



Obróbka pionowa: NOVATOP FACADE pióro i wpust

NOVATOP FACADE FORMATY

SPIS TREŚCI

POZIOME

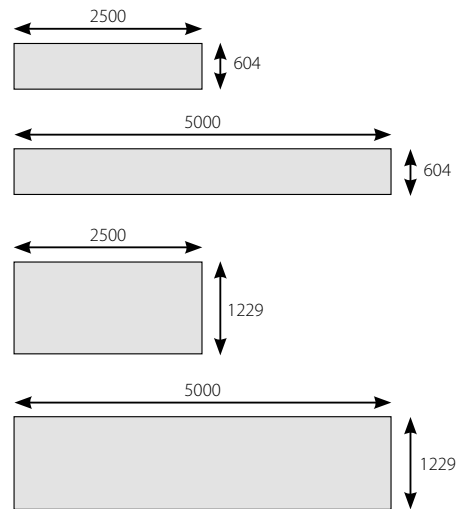
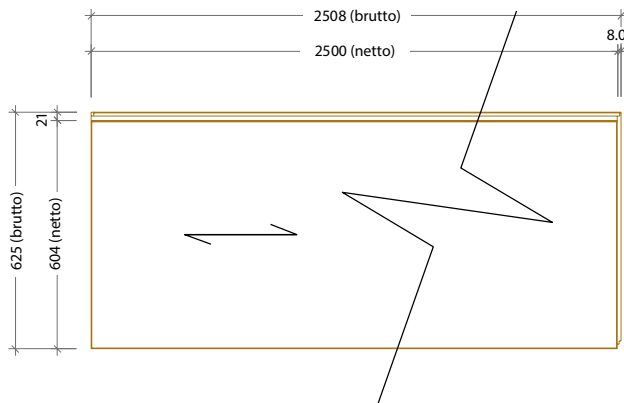

PIONOWE (NA ZAMÓWIENIE):

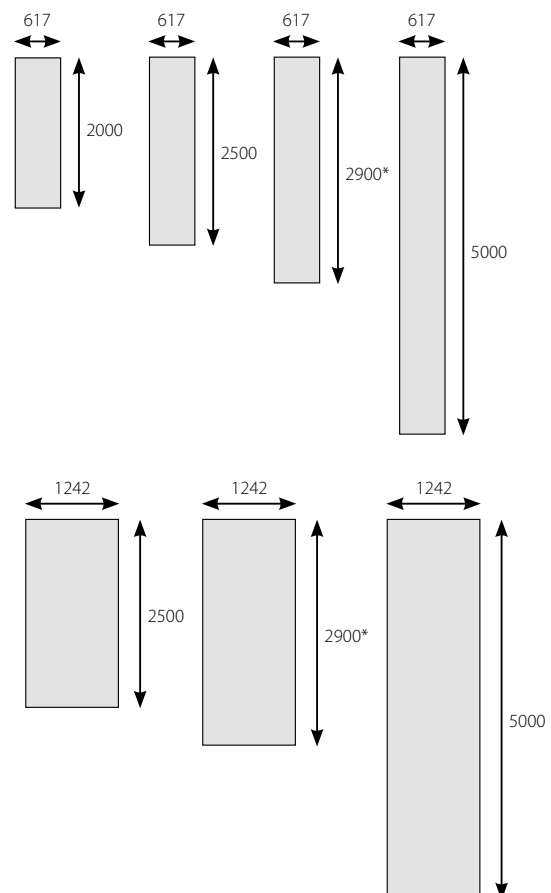
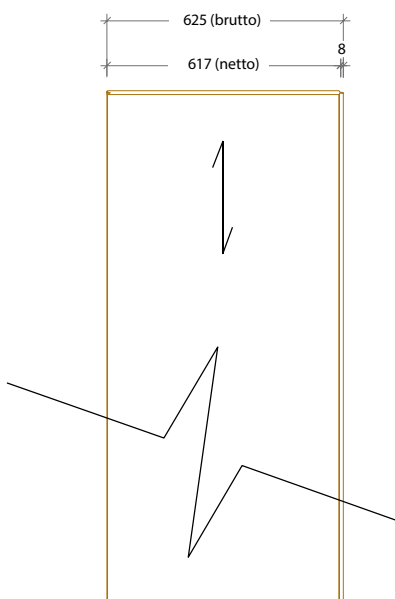

* Na zamówienie 2900 mm lub formatowane z długości wyjściowej 5000 mm.

NIESTANDARDOWE FORMATY

Pozostałe formaty są dostępne na indywidualne zamówienie w zależności od projektu.

SPIS TREŚCI

Szczotkowanie: podkreśla strukturę drewna, poprawia przyczepność lazury i tym samym przedłuża trwałość powłoki.

Lazura: Rozcieńczalny wodą Adler Lignovit Platin.

Specjalne pigmenty aluminiowe nadają wybranemu odcieniowi metaliczny połysk i skutecznie odbijają promieniowanie UV, co wydłuża żywotność pokrytych powierzchni. Charakteryzuje się doskonałą odpornością na warunki atmosferyczne, paroprzepuszczalnością i wysoką stabilnością UV.

STANDARDOWE



Powierzchnia szczotkowana – bez wykończenia



Szczotkowana – z lazurą Quartzgrau 53294



Szczotkowana – z lazurą Pyritgrau 53316



Szczotkowana – z lazurą Achatgrau 53292



Szczotkowana – z lazurą Topasgrau 53317

Ochrona krawędzi: ADLER Aquawood Intermedio ISO
lub Remmers Induline SW-910

NIESTANDARDOWE

Wybrane kolory na życzenie.

NOVATOP FACADE OGÓLNE

Produkcja i kontrola jakości

Trójwarstwowe płyty NOVATOP FACADE są produkowane z lameli z naturalnego drewna świerkowego. Lamelle w poszczególnych warstwach są sklejane zarówno w kierunku wzdłużnym, jak i poprzecznym. Warstwy są obracane względem siebie o 90°, a następnie sklejane. Wilgotność wyjściowa płyt podczas wysyłki wynosi $8\% \pm 2\%$. Cała obróbka płyt odbywa się na maszynach CNC. Każdy panel podlega indywidualnej kontroli jakości wyjściowej.

Szczegółowa specyfikacja technologii produkcji znajduje się w dokumencie „**Klasy jakości NOVATOP**”.

Uwaga: Ze względu na naturalne właściwości drewna płyty mogą reagować na zmiany temperatury i wilgotności względnej zmianami objętościowymi, w szczególności wysychaniem, pęcznieniem lub skręcaniem. Zjawiska te są częścią naturalnego zachowania tego materiału.

Wykończenie powierzchni

Szczotkowanie

- Płyty są szczotkowane od strony widocznej.
- Szczotkowanie podkreśla naturalną strukturę drewna i poprawia przyczepność kolejnych lazur, przyczyniając się tym samym do wydłużenia ich trwałości.

Lazura

Typ lazury: wodouodporną Adler Lignovit Platin.

- Rodzaj lazury: rozcieńczalna wodą Adler Lignovit Platin.
- Zawiera specjalne pigmenty aluminiowe, które zapewniają metaliczny efekt i odbijają promieniowanie UV.
- Zapewnia wysoką odporność na warunki atmosferyczne.
- Jest odporna na zmiany koloru spowodowane promieniowaniem UV i wykazuje wysoką paroprzepuszczalność, która sprzyja długotrwałej ochronie drewna.

Nakładanie lakieru

- Lakier Adler Lignovit Platin nakłada się dwustronnie.
- Ostateczną warstwę nakłada się na szczotkowaną powierzchnię i wykonuje dwukrotnym natryskiem; od tyłu nakłada się jedną warstwę.
- Różne refleksy (np. w okolicy sęków) są zjawiskiem naturalnym.
- Krawędzie płyt są w standardowym wykonaniu pokryte lazurą. (Adler Aquawood Intermedio ISO lub Remmers Induline SW-910).
- Warstwa wykończeniowa jest końcową obróbką bez konieczności nakładania kolejnych warstw. Wyjątek stanowią miejscowe naprawy po montażu lub dalszej obróbce, które mogą być widoczne wizualnie.



SPIS TREŚCI

Naturalne starzenie

Trójwarstwowe płyty NOVATOP są produkowane z wyjątkową starannością, drewno jest suszone do wilgotności 8%, lamele są odpowiednio sortowane, powierzchnia jest zamknięta i wyrównana. Gwarantuje to długotrwałą stabilność płyty na zewnątrz, ale mimo to należy brać pod uwagę właściwości naturalnego drewna. Niepoddane obróbce drewno naturalnie ciemnieje pod wpływem utleniania i działania światła, na co ma wpływ przede wszystkim rodzaj ekspozycji. Powierzchnia płyt z czasem ulega szarzeniu, erozji i niewielkim pęknięciom. Zaleca się dobór wykończenia powierzchniowego tak, aby z czasem erozja była zbliżona do tych kolorów.

Producent określa dopuszczalne wady w ramach określonej jakości płyt; naturalne przejawy tych wad nie stanowią podstawy do reklamacji.



Naturalne starzenie



Dopuszczalne



Dopuszczalne

NOVATOP FACADE OGÓLNE

SPIS TREŚCI

Pakowanie

- Po kontroli końcowej płyty są pakowane w paczki w drewnianych skrzyniach.
- W paczce płyty są układane stroną o wyższej jakości do góry, a górna płyta stroną o wyższej jakości do dołu.
- Dolna płyta jest ułożona na drewnianych klockach w odstępach około 1 m.
- Paczka jest owinięta z każdej strony folią PE.
- Czoła opakowania są przykryte tekturą.
- Paczka posiada zabezpieczenie krawędzi i podpórkę pośrodku opakowania z płyty SWP.
- Etykieta identyfikacyjna znajduje się na dłuższym boku paczki.
- Płyty są pojedynczo przekładane mirelonem.
- Pakowanie w skrzyni zapewnia ochronę przed zabrudzeniem i zapewnia częściową ochronę przed uszkodzeniami mechanicznymi.



Transport

Standardowy transport odbywa się w krytych ciężarówkach lub w kontenerach typu 20' lub 40'. Orientacyjna pojemność ciężarówki lub kontenera 40' wynosi około 40 m³ płyt.

Magazynowanie

- Płyty należy przechowywać w suchych, zamkniętych i dobrze wentylowanych pomieszczeniach.
- Płyty należy układać poziomo, podkładając pod nie drewniane klocki w zalecanych odstępach około 1 m.
- Po usunięciu ochronnego opakowania PE płyty należy starannie przykryć.
- Podczas przechowywania płyty należy chronić przed: deszczem, bieżącą wodą, zabrudzeniem i bezpośrednim działaniem promieni słonecznych.

Obróbka

Płyty można obrabiać standardowymi narzędziami do obróbki drewna i maszynami, tak samo jak drewno lite – wiercić, ciąć, frezować, szlifować lub naprawiać. Podczas obróbki powstaje pył drzewny.

Obsługa

Paczki są przystosowane do obsługi za pomocą wózków widłowych czołowych lub bocznych, ewentualnie dźwigów.

- Paczek nie wolno deptać ani układać na nich innych materiałów lub ładunków.
- Powierzchnie widoczne płyt należy utrzymywać w czystości, aby nie doszło do ich uszkodzenia.

Uwaga: Podczas transportu, obsługi i przechowywania należy zapewnić ochronę opakowania i paneli przed uszkodzeniami mechanicznymi i niekorzystnymi warunkami atmosferycznymi.

SPIS TREŚCI

Wykorzystanie

Uwaga:

- Przy stosowaniu płyt na zewnątrz należy uwzględnić naturalne reakcje drewna na warunki atmosferyczne.
- Ze względu na naturalne właściwości drewna płyty mogą reagować na zmiany temperatury i wilgotności względnej zmianami objętościowymi, w szczególności wysychaniem, pęcznieniem lub skręcaniem. Zjawiska te są częścią naturalnego zachowania tego materiału.
- Drewno wystawione na działanie czynników atmosferycznych w naturalny sposób ulega szarzeniu, erozji powierzchniowej i powstawaniu drobnych pęknięć.
- Płyty elewacyjne nie mogą być stosowane w środowisku morskim, tj. w odległości do 10 km od wybrzeża.

ZASADY OCHRONY KONSTRUKCYJNEJ

- Za płytami elewacyjnymi należy zapewnić wentylowaną szczelinę o minimalnej grubości 40 mm, z odpowiednim połączeniem z otoczeniem zewnętrznym. Głębokość wentylacji zależy od rodzaju konstrukcji, składu i wielkości wentylowanej powierzchni.
- Płyty elewacyjne muszą być zamontowane co najmniej 300 mm nad poziomem terenu, aby zapewnić ochronę przed rozpryskami wody.
- Ruszt nośny musi być ustawiony prostopadle do kierunku włókien płyt. Sposób mocowania i ilość materiałów łączących zależy od lokalnych warunków montażu i oceny statycznej.
- W przypadku stosowania rusztu z materiałów innych niż drewno należy uwzględnić różnice w rozszerzalności cieplnej i związane z tym środki ostrożności (np. nawiercenie otworów na wkręty, pozostawienie luzu dylatacyjnego, zwiększenie szczelin między płytami).
- Montaż płyt elewacyjnych musi minimalizować ekspozycję poziomych czołowych powierzchni:
 - zastosowanie płyt na całej wysokości ściany,
 - zastosowanie połączeń na pióro i wpust oraz zabezpieczenie krawędzi,
 - obróbka blacharska czołowych powierzchni między poszczególnymi kondygnacjami.
- Równomierne narażenie poszczególnych powierzchni elewacji na czynniki zewnętrzne przyczynia się do uzyskania jednolitej kolorystyki. Zaleca się:
 - w przypadku niskich ścian zaprojektować większy okap dachu,
 - w przypadku wyższych ścian niewielki okap lub brak okapu,
 - cokół min. 300 mm,
 - minimalizacja występu parapetów,
 - zapobieganie lokalnemu spływaniu wody po powierzchni płyt elewacyjnych
- W przypadku poziomego łączenia należy zapewnić odpowiednią wentylację (np. poprzez szczelinę za łączeniem lub dodanie pionowego łączenia).
- Roślinność nie może ograniczać funkcji elewacji; zalecana minimalna odległość wynosi > 1 m. Rośliny pnące są niepożądane.

ZASADY KONSERWACJI

- Na trwałość płyt elewacyjnych wpływ ma przede wszystkim rodzaj ekspozycji, wykonanie detali konstrukcyjnych oraz sposób mocowania.
- Aby zapewnić długą żywotność, należy przestrzegać zasad konstrukcyjnej ochrony drewna, regularnie usuwać zanieczyszczenia i na czas wykonywać miejscowe naprawy uszkodzeń powierzchniowych.
- Zapewnienie prawidłowego działania wentylacji tylnej.
- Wymiana zdeformowanych lub uszkodzonych elementów elewacyjnych.
- W przypadku stwierdzenia wilgotnych miejsc lub podejrzenia przedostania się wody należy skontaktować się ze specjalistą.

Konieczne działania:

- Regularne usuwanie zanieczyszczeń.
- Czyszczenie powierzchni porośniętych grzybami i glonami.
- Regularna kontrola wykończeń powierzchni i terminowe naprawy uszkodzeń.
- Problem zarażenia owadami i uszkodzeń spowodowanych gradobiciem należy jak najszybciej rozwiązać z pomocą specjalisty.

Uwaga:

- Należy uwzględnić naturalne właściwości drewna na zewnątrz.

NOVATOP FACADE

OGÓLNE

SPIS TREŚCI

WYKOŃCZENIE POWIERZCHNI – ZASADY KONSERWACJI

Konserwacja lakieru Adler Lignovit Platin:

- Należy regularnie kontrolować powierzchnię, aby można było w porę wykryć i naprawić ewentualne uszkodzenia.
- Renowację powierzchni planuje się w zależności od umiejscowienia płyt, struktury, charakteru wykończenia powierzchni i stopnia narażenia na działanie warunków atmosferycznych
- Wizualne zmiany powłoki, takie jak zmiana odcienia lub utrata połysku, są naturalnym objawem starzenia się i nie stanowią podstawy do reklamacji.
- **Uwaga:** W przypadku powłok powierzchniowych z upływem czasu następują naturalne zmiany wizualne, takie jak zmiana odcienia lub utrata połysku. W przypadku łączenia różnych partii lasur należy uwzględnić możliwe różnice w odcieniu spowodowane starzeniem się. Połączenie kilku partii jest zazwyczaj widoczne i nie można go uznać za wadę produkcyjną.

Zalecaną procedurę można znaleźć w instrukcji konserwacji dostarczonej przez dostawcę.



Jeśli płyty nie są fabrycznie pokryte powłoką, zalecamy ich zabezpieczenie odpowiednią powłoką przeznaczoną do drewna litego stosowanego na zewnątrz.

- Nakładanie powłoki odbywa się zgodnie z procedurą technologiczną producenta wybranej powłoki.
- Powłoka zwiększa odporność płyt na zabrudzenia, promieniowanie UV i przedłuża ich estetykę.
- Powłoki powierzchniowe należy regularnie kontrolować, aby można było w porę wykryć i naprawić ewentualne uszkodzenia.
- Renowację powierzchni planuje się w zależności od umiejscowienia płyt, struktury, charakteru powłoki powierzchniowej i stopnia obciążenia warunkami klimatycznymi.
- Konserwacja i renowacja odbywa się zgodnie z procedurą technologiczną producenta wybranego lakieru.

GWARANCJA

Gwarancja na płyty NOVATOP FACADE podlega obowiązującym Ogólnym warunkom handlowym producenta AGROP NOVA a.s. Gwarancja obejmuje 10 lat funkcjonalności płyty, pod warunkiem prawidłowej obróbki, użytkowania, przestrzegania zasad konstrukcyjnej ochrony drewna i konserwacji.

Producent gwarantuje, że w okresie gwarancyjnym:

- nie dojdzie do degeneracyjnego uszkodzenia materiału drewnianego,
- nie dojdzie do odklejenia lameli z ponad 30% jej powierzchni na ponad 5% całkowitej powierzchni elewacji,
- nie dojdzie do odwarstwienia powłoki wykończeniowej,
- nie będzie konieczne nakładanie powłok renowacyjnych,
- nowe płyty elewacyjne zostaną dostarczone wyłącznie w miejsce wadliwych lub uszkodzonych elementów.

Gwarancja nie obejmuje w szczególności:

- uszkodzeń mechanicznych,
- uszkodzeń spowodowanych gradobiciem lub wichurą,
- ekspozycji na działanie substancji chemicznych lub agresywnych gazów,
- uszkodzeń spowodowanych pożarem i innymi nadzwyczajnymi czynnikami,
- trwałości połączeń i krawędzi płyt, jeśli nie zostały one poddane obróbce powierzchniowej i odpowiedniej ochronie konstrukcyjnej (np. obróbka blacharska, dylatacje).

Uwaga – producent nie ponosi odpowiedzialności za szkody spowodowane:

- nieprawidłową obsługą,
- niewłaściwym przechowywaniem,
- nieprawidłową obróbką,
- niewłaściwym użytkowaniem i konserwacją.

Dokumenty handlowe:



Protokół
reklamacyjny



Ogólne warunki
handlowe

SWIERK

Cechy podlegające klasyfikacji	Jakość FACADE	
	Przednia – widoczna	tylna
Ogólne, wymagania, szczeliny podłużne	klejenie bezbłędne bez otwartych szczelin	klejenie bezbłędne bez otwartych szczelin
Struktura, Przebieg włókien, drewno poddane kompresji	duże przyrosty, drewno, lekka kompresja drewna dozwolona	bez specjalnych wymagań
Sękatość	zdrowe, mocno zrośnięte sęki o średnicy do 50 mm, czarne sęki dopuszczalne do średnicy 20 mm	bez specjalnych wymagań
Naprawianie naturalnymi sękami	dopuszczalne do średnicy 20 mm – 1 szt. / PL	bez specjalnych wymagań
Pęcherze żywiczne	Pęcherze żywiczne: sporadycznie dopuszczalne do 3 x 50 mm	bez specjalnych wymagań
Usunięte pęcherze żywiczne	Dopuszczalne, maks. 1 szt./1 płyta	bez specjalnych wymagań
Kora	dopuszczalne, zakorki dopuszczalne do 20 mm, (nie naprawia się wierceniem!)	dopuszczalna, zakorki dopuszczalne
Pęknięcia	płytkie pęknięcia powierzchniowe dopuszczalne sporadycznie, pęknięcia końcowe o długości do 50 mm dopuszczalne sporadycznie	bez specjalnych wymagań
Jądro (rdzeń)	rdzeń dopuszczalny o całkowitej długości do 600 mm w jednym kawałku lub jako suma przechodzących części	bez specjalnych wymagań
Występowanie owadów, robaków	niedopuszczalne	bez specjalnych wymagań, dopuszczalne sporadycznie robaki
Niebieszczenie	bez specjalnych wymagań dotyczących PU	bez specjalnych wymagań
Grubość klejonych szczelin	maks. 0,3 mm	bez specjalnych wymagań
Obrobka powierzchni	dopuszczalne sporadycznie niewielkie wady	dopuszczalne sporadycznie niewielkie wady
Jakość krawędzi płyty, jak wybrzuszenia, miejsca poobijane	do 10 mm od krawędzi sporadycznie dopuszczalne	do 50 mm od krawędzi sporadycznie dopuszczalne
Łączenie różnych gatunków drzew	niedopuszczalne	dopuszczalne
Szerokość poszczególnych części – oprócz skrajnych	najmniej 60 mm	bez specjalnych wymagań
Rysunek drewna	bez specjalnych wymagań	bez specjalnych wymagań

Definicja wad:

- Producent określa wiążącą definicję wad odpowiadających deklarowanej jakości płyt.
- Przejawy wad wynikające z naturalnych właściwości drewna, które mieszczą się w tych dopuszczalnych parametrach, nie są uważane za wadę.

SPIS TREŚCI

1

2

3

4

Powierzchnia szczotkowana - bez wykończenia

SPIS TREŚCI

1

2

3

4

Powierzchnia szczotkowana – z lazurą Quartzgrau 53294

1

2

3

Powierzchnia szczotkowana – z lazurą Achatgrau 53292

4

SPIS TREŚCI

1

2

3

4

Powierzchnia szczotkowana – z lazurą Pyritgrau 53316

SPIS TREŚCI

1

2

3

4

Powierzchnia szczotkowana – z lazurą Topasgrau 53317

1. RODZAJE MONTAŻU

1.1. POZIOMY KIERUNEK WŁÓKIEN, PIÓRO I WPUST, GĘSTY RUSZT

RZUT 

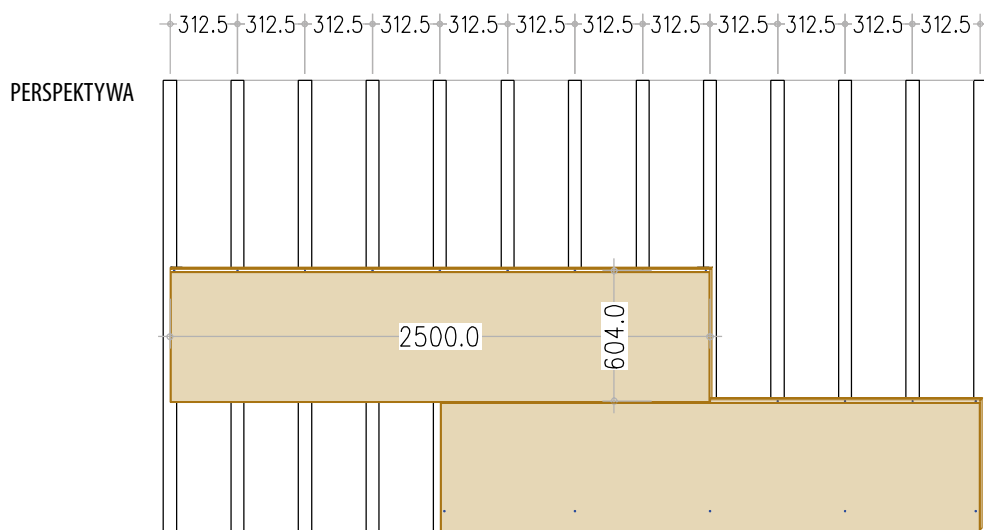

1:35

ZŁĄCZE POZIOME:

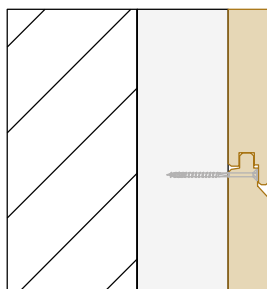

KOTWIENIE ZA POMOCĄ
WKRĘTÓW TARASOWYCH
5 x 60 mm i 312 mm

1:5

ZŁĄCZE PIONOWE:

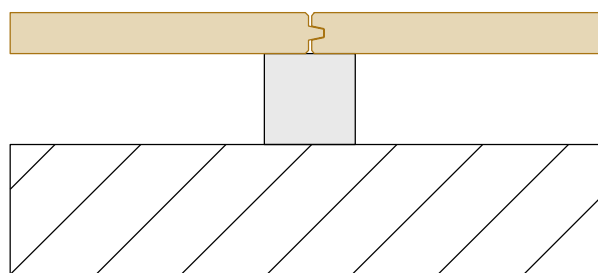

1:5

ZAKOTWIENIE ZA POMOCĄ SPECJALNYCH ŚRUB MUSI BYĆ OCENIONE STATYCZNIE

NOVATOP FACADE

ROZWIĄZANIA TECHNICZNE

SPIS TREŚCI

1.2. POZIOMY KIERUNEK WŁÓKIEN, PIÓRO I WPUST

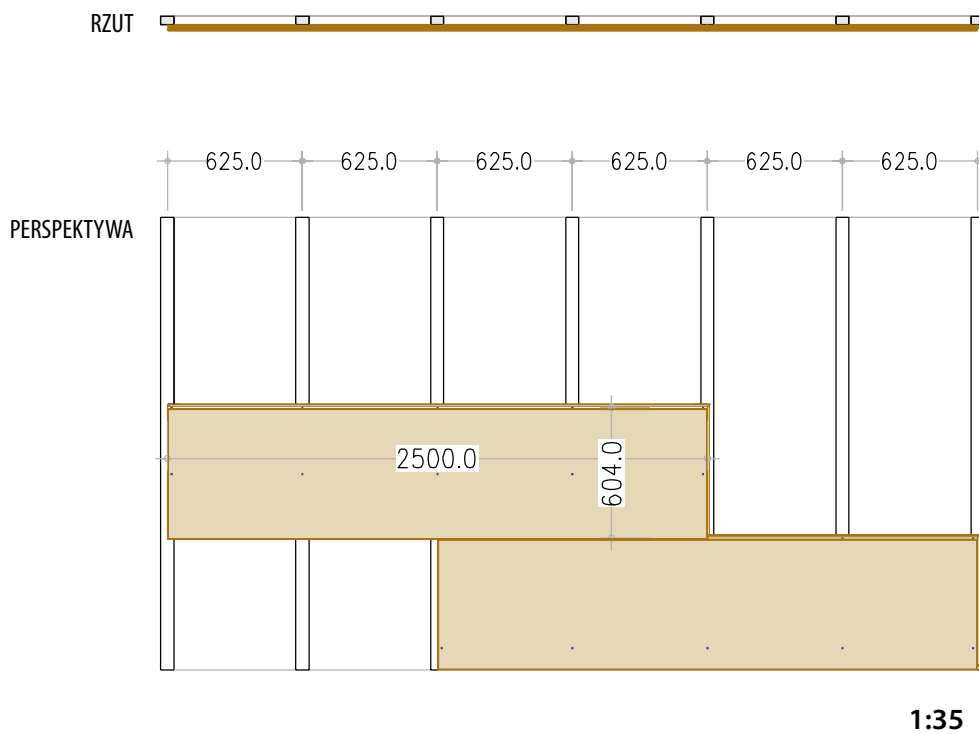

ZŁĄCZE POZIOME:

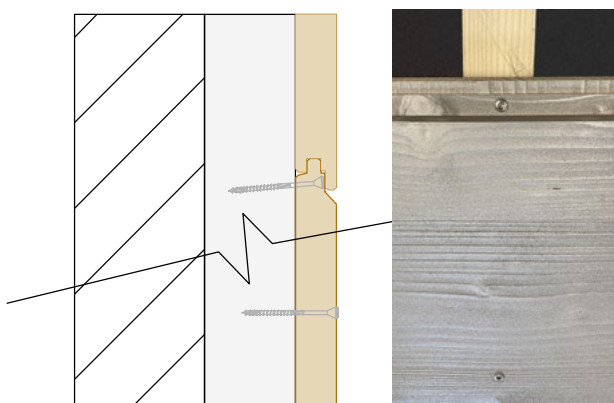

KOTWIENIE ZA POMOCĄ
WKRĘTÓW TARASOWYCH
2x 5 x 60 mm i 625 mm

1:5

ZŁĄCZE PIONOWE:

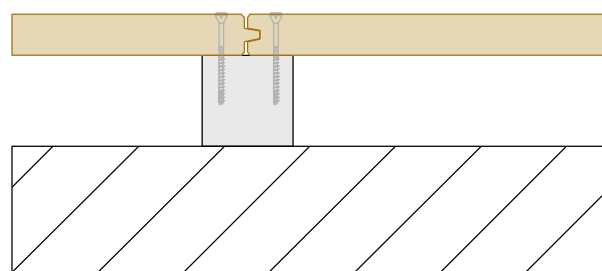

KOTWIENIE ZA POMOCĄ WKRĘTÓW TARASOWYCH
5 x 60 mm

1:5

ZAKOTWIENIE ZA POMOCĄ SPECJALNYCH ŚRUB MUSI BYĆ OCENIONE STATYCZNIE

1.3. POZIOMY KIERUNEK WŁÓKIEN, PIÓRO I WPUST, PODWÓJNY RUSZT

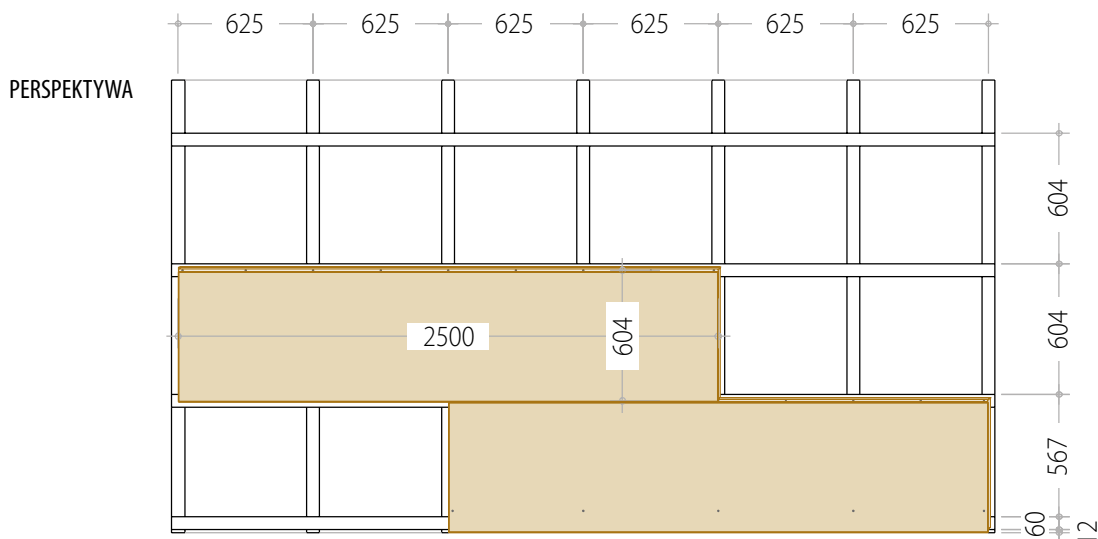

1:35

ZŁĄCZE POZIOME:

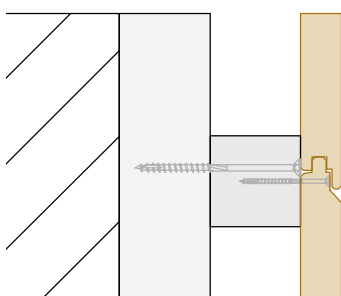

KOTWIENIE ZA POMOCĄ WKREŚTÓW
5 x 60 mm i 312 mm

1:5

ZŁĄCZE PIONOWE:

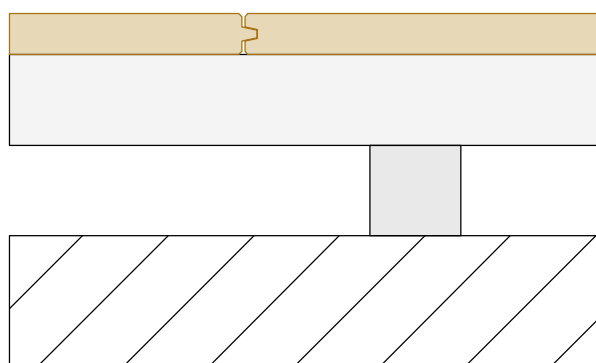

1:5

ZAKOTWIENIE ZA POMOCĄ
SPECJALNYCH ŚRUB MUSI BYĆ
OCENIONE STATYCZNIE



NOVATOP FACADE

ROZWIĄZANIA TECHNICZNE

SPIS TREŚCI

1.4. PIONOWY KIERUNEK WŁÓKIEN, PIÓRO I WPUST, PODWÓJNY RUSZT

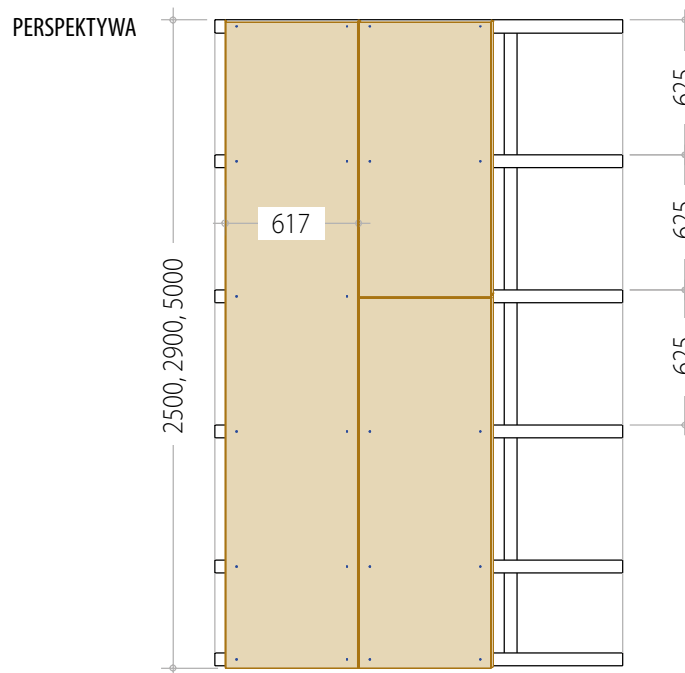
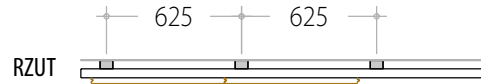

ZŁĄCZE POZIOME:

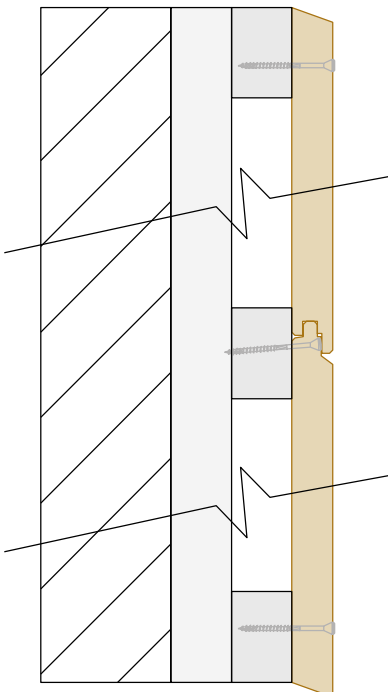

KOTWIENIE ZA POMOCĄ WKRĘTÓW
5 x 60 mm i 312 mm

1:5

ZŁĄCZE PIONOWE:

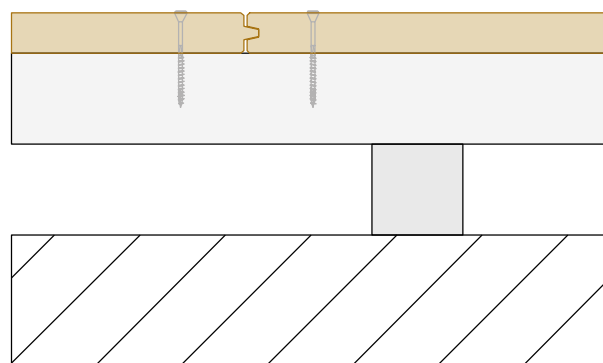

KOTWIENIE ZA POMOCĄ WKRĘTÓW TARASOWYCH
5 x 60 mm

1:5

ZAKOTWIENIE ZA POMOCĄ SPECJALNYCH ŚRUB MUSI BYĆ OCENIONE STATYCZNIE

1.5. PIONOWY KIERUNEK WŁÓKIEN, PIÓRO I WPUST

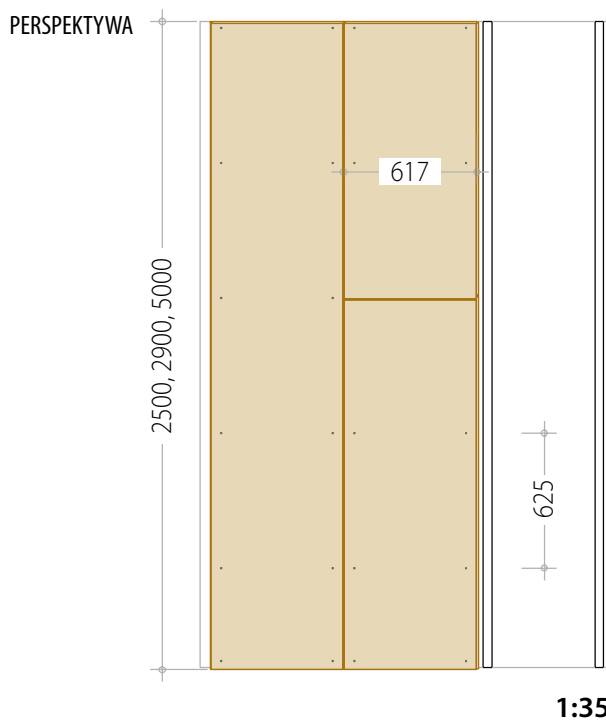
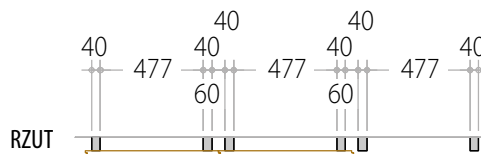

ZŁĄCZE POZIOME:

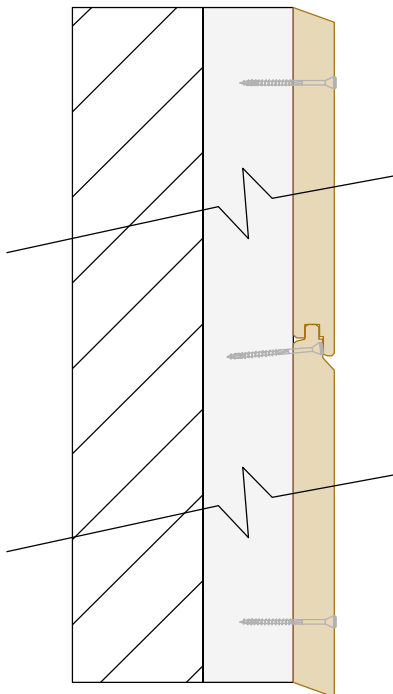

KOTWIENIE ZA POMOCĄ WKREŚTÓW
5 x 60 mm i 312 mm

1:5

ZŁĄCZE PIONOWE:

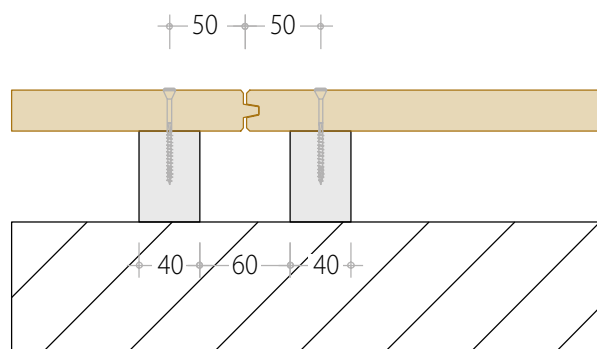

KOTWIENIE ZA POMOCĄ WKREŚTÓW Z PODKŁADKAMI
5 x 60 mm

1:5

ZAKOTWIENIE ZA POMOCĄ SPECJALNYCH ŚRUB MUSI BYĆ OCENIONE STATYCZNIE

NOVATOP FACADE ROZWIĄZANIA TECHNICZNE

SPIS TREŚCI

1.6. PIONOWY KIERUNEK WŁÓKIEN, DOCZOŁOWO

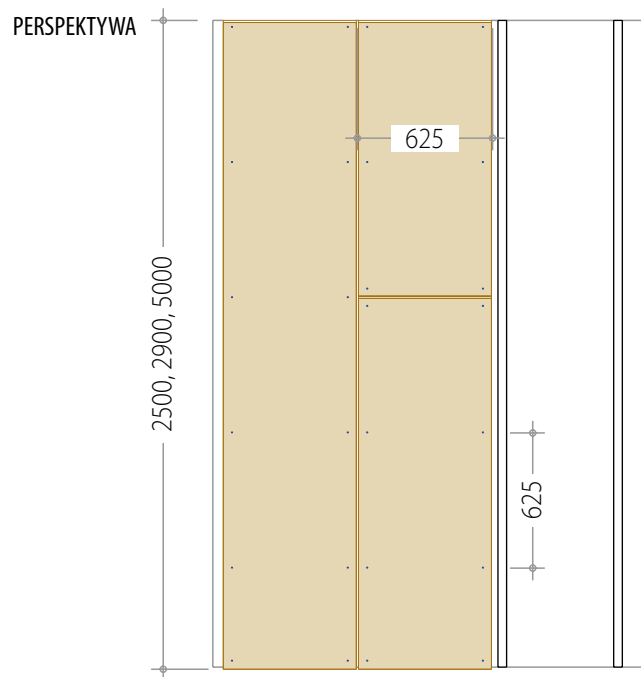
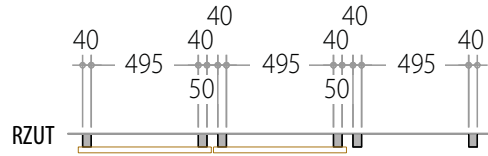

1:35

ZŁĄCZE POZIOME:

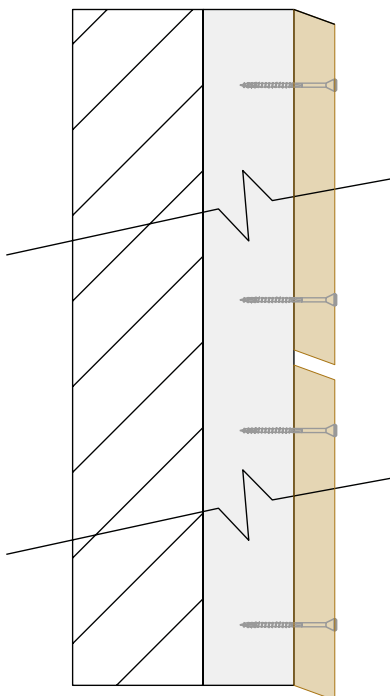

KOTWIENIE ZA POMOCĄ WKRĘTÓW
5 x 60 mm i 625 mm

1:5

ZŁĄCZE PIONOWE:

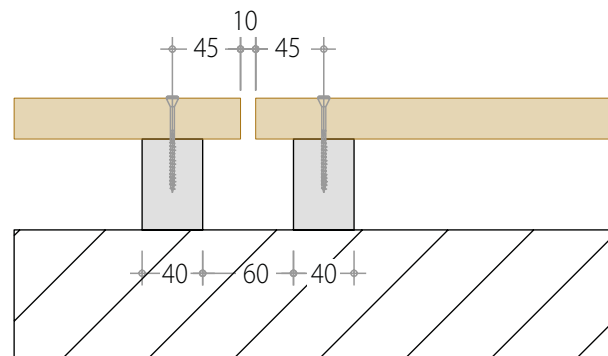

KOTWIENIE ZA POMOCĄ WKRĘTÓW Z PODKŁADKAMI
5 x 60 mm

1:5

ZAKOTWIENIE ZA POMOCĄ SPECJALNYCH ŚRUB MUSI BYĆ OCENIONE STATYCZNIE

SPIS TREŚCI

2. RODZAJE PODKONSTRUKCJI I PODŁOŻA

2.1. PRZYKŁAD MONTAŻU NA I BELKACH

SWP 615 mm

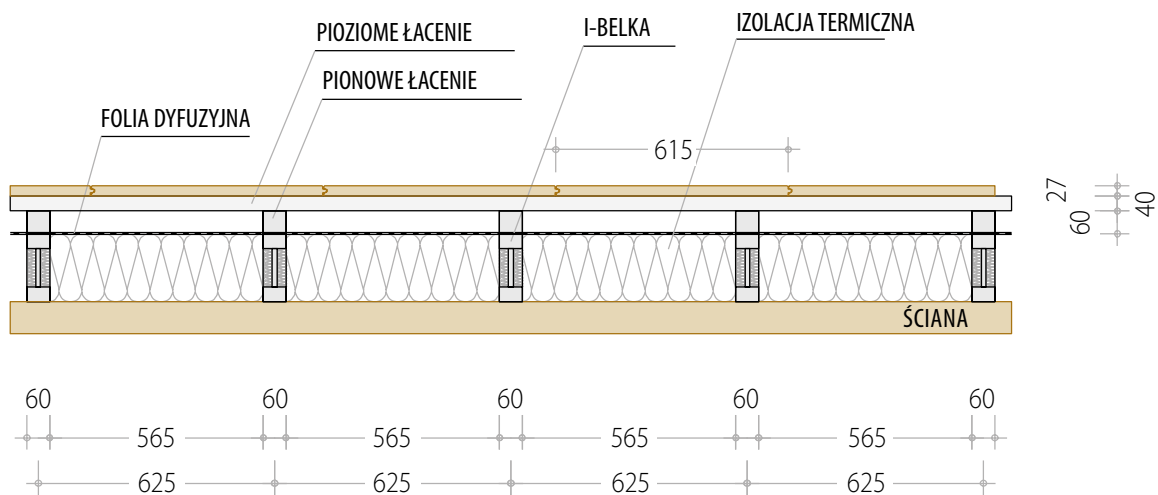

2.2. PRZYKŁAD MONTAŻU NA TWARDEJ IZOLACJI Z DODATKOWYM POZIOMYM ŁACENIEM

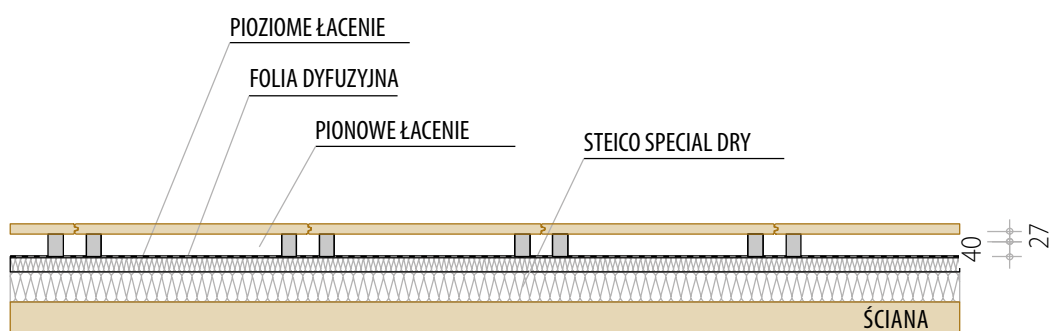

NOVATOP FACADE

ROZWIĄZANIA TECHNICZNE

SPIS TREŚCI

2.3. PRZYKŁAD MONTAŻU NA PROFILACH STALOWYCH

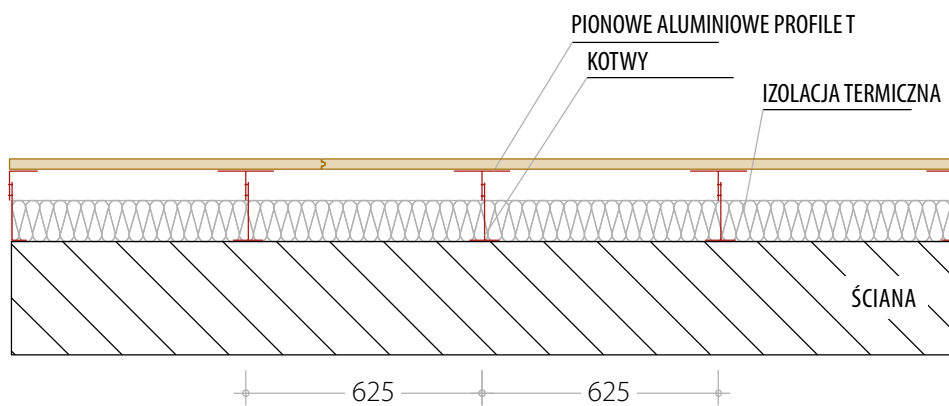

2.4. PRZYKŁAD MONTAŻU NA PROFILACH STALOWYCH, OSADZENIE NA KLEJU

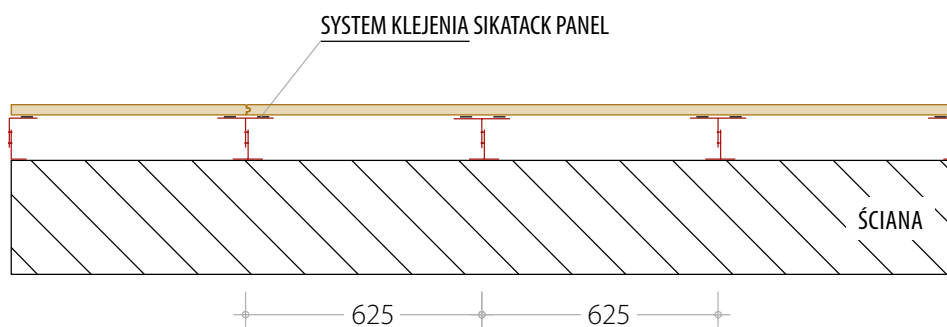

3. DETALE KONSTRUKCYJNE

3.1. PRZYKŁAD ROZWIĄZANIA DLA ATTYKI

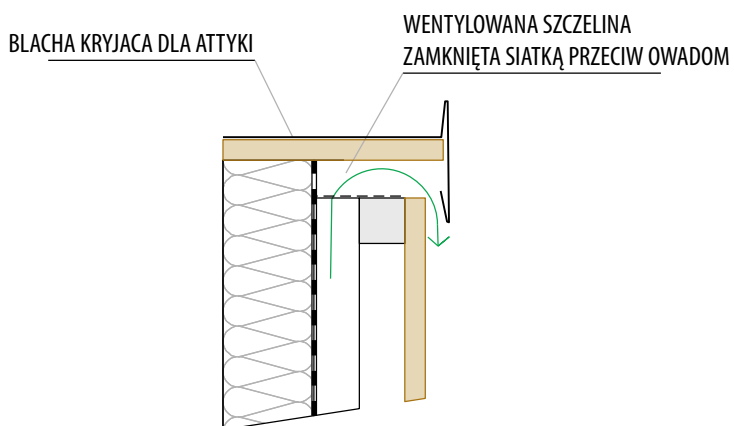

3.2. PRZYKŁAD ROZWIĄZANIA DLA COKOŁU

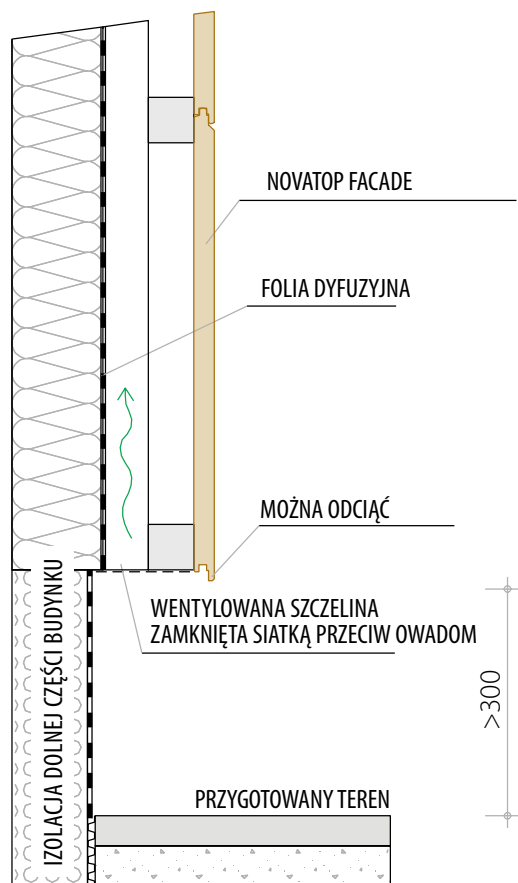

NOVATOP FACADE

ROZWIĄZANIA TECHNICZNE

SPIS TREŚCI

3.3. PRZYKŁAD WYKONANIA ZŁĄCZA NAROŻNEGO Z BLACHĄ NAROŻNĄ, PIÓRO I WPUST

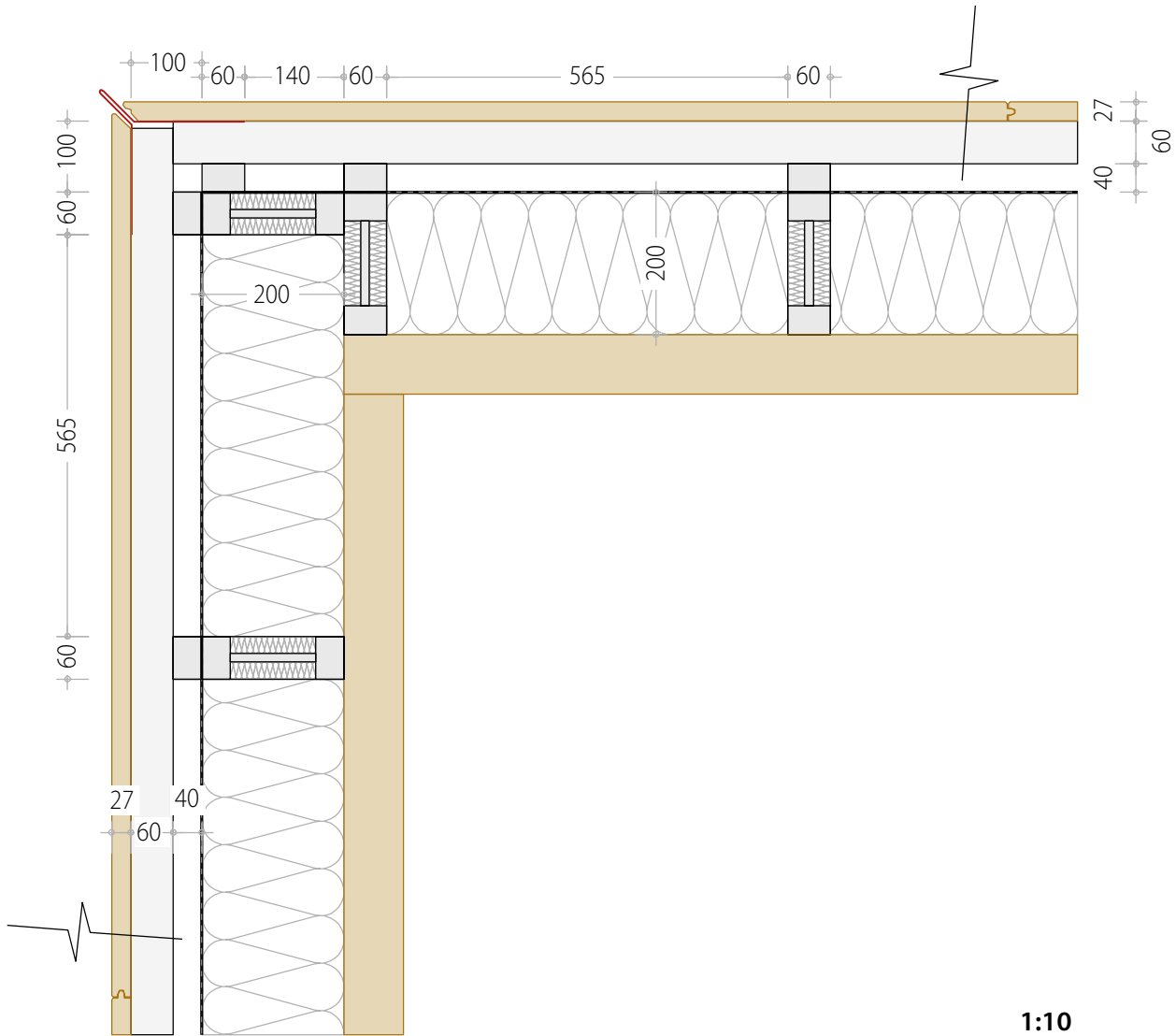

1

2

3

4

NOVATOP FACADE

ROZWIĄZANIA TECHNICZNE

SPIS TREŚCI

3.6. DETAL NADPROŻA

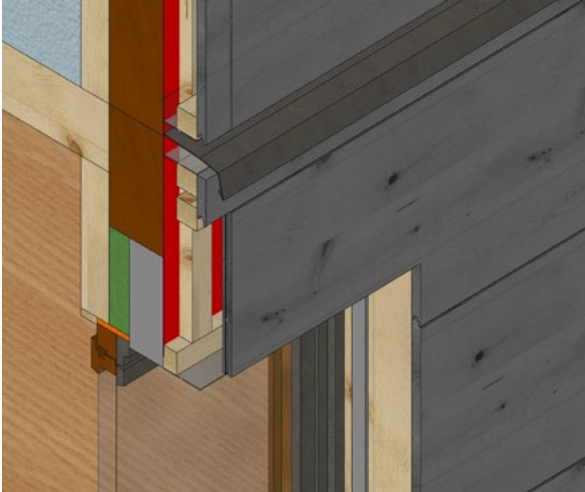

3.7. DETAL PARAPETU I BOCZNEJ CZĘŚCI OTWORU W SCIANIE



3.8. DETAL COKOŁU



OCHRONA CIĘTYCH KRAWĘDZI

Zalecamy pomalowanie przyciętych krawędzi podczas montażu:

- 1x lazura ADLER Lignovit Lasur
- 1x lazura ADLER Aquawood Intermedio ISO
- 1x lazura ADLER Lignovit Platin

Jeśli krawędź jest dobrze wentylowana i nie jest wymagana 100% trwałość, możliwe jest pomalowanie tylko 2x ADLER Lignovit Platin w danym odcieniu. lub Pullex 3w1-Lasur w wybranym kolorze. Lazury przy dostawie oferujemy w opakowaniach 0,75/2,5 litra.

1

2

3

4

SPIS TREŚCI

4. WKRETY

Kotwienie paneli za pomocą wkrętów 5 x 50-70 mm w zależności od rodzaju aplikacji. Trwałość i nośność wkrętów przy danej aplikacji jest gwarantowana przez producenta wkrętów.

Śruby w piórze:

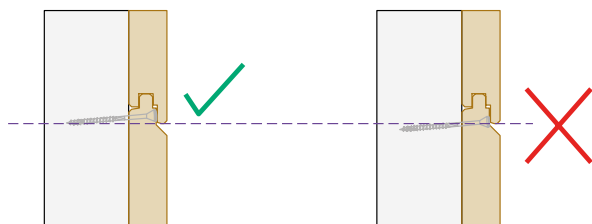

Zalecane typy wkrętów:

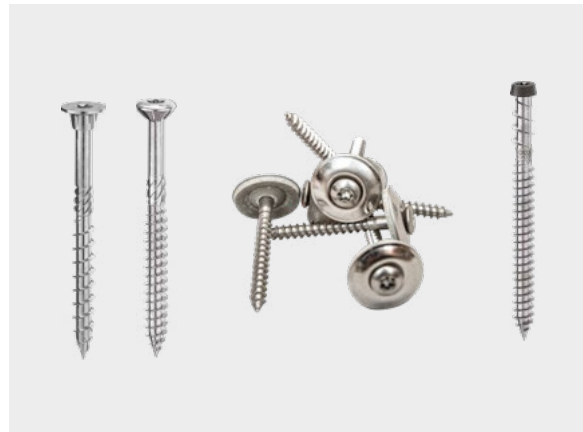

Śruby w powierzchni:



NOVATOP FACADE

INSTRUKCJA MONTAŻU

SPIS TREŚCI

Instrukcja montażu zawiera podstawowe informacje i zalecenia. Odpowiedzialność za prawidłowe wykonanie spoczywa na firmie wykonującej montaż, która stosuje się do obowiązujących norm technicznych.

1 NARZĘDZIA MONTAŻOWE

- Wkręty
- Wiertarki, klucze udarowe, narzędzia pomiarowe, kątowniki, nakładki
- Listwy do wyznaczania szczelin dylatacyjnych między płytami.
- Drabiny, podnośniki, rusztowania ruchome.
- Zalecana minimalna liczba pracowników 2.



2 BEZPIECZEŃSTWO W MIEJSCU PRACY

Podczas manipulacji płytami należy:

- Przemyśleć sposób postępowania, niezbędne narzędzia i materiały, sposób obsługi oraz liczbę pracowników potrzebnych do montażu.
- Przestrzegać wszystkich środków bezpieczeństwa pracy.
- Stosować środki ochrony indywidualnej.
- Zachować szczególną ostrożność podczas pracy na wysokościach i na podnośnikach koszowych.
- Zabezpieczyć płyty przed upadkiem lub uszkodzeniem mechanicznym

3 INFORMACJE OGÓLNE

- Płyty NOVATOP FACADE zalecamy obrabiać wszystkimi standardowymi narzędziami i maszynami do obróbki drewna, a powierzchnię wykańczać typowymi metodami stosowanymi w przypadku litego drewna.
- Należy ściśle przestrzegać zasad ochrony konstrukcji drewnianych.
- Podczas pracy należy używać rękawic, aby uniknąć zabrudzenia płyty i wyeliminować ryzyko wypadku.

Nie zalecamy:

- Nie należy chodzić po widocznych powierzchniach płyt ani w inny sposób je zabrudzać.
- Nie należy wystawiać płyt na bezpośrednie działanie promieni słonecznych przed obróbką powierzchni, aby zapobiec ewentualnym zmianom koloru i różnicom.

4 MONTAŻ

Przed montażem konstrukcji nośnej zalecamy sporządzenie planu ułożenia płyt i konstrukcji nośnej. Opis montażu rozpoczyna się od konstrukcji nośnej elewacji (ściana, kwadraty, profile...).

- Przygotowanie narzędzi i materiałów.
- Przygotowanie rusztowań / platform.
- Przygotowanie podłoża: wyrównanie, oczyszczenie, ewentualne nałożenie folii dyfuzyjnej.
- Obróbka, formatowanie płyt, zaznaczenie pozycji mocowania itp.
- Obróbka powierzchni ewentualnych cięć (krawędzi) płyt. Zalecamy wykonywanie tej czynności przed każdą obróbką, a także zalecamy wykonanie obustronnej obróbki powierzchniowej, jeśli nie została ona wykonana przez producenta.
- Dokumentacja fotograficzna (przejścia, przebicia, instalacje).
- Przygotowanie ewentualnych obróbek blacharskich.
- Montaż płyt NOVATOP FACADE:
 - Ułożenie progów.
 - Umieszczenie wkładki dystansowej w przyszłej szczelinie.
 - Dopasowanie kształtu do otworów okiennych i innych.
 - Osadzenie płyty i jej zamocowanie w odpowiedniej pozycji (za pomocą zacisków lub przytrzymania).
 - Ewentualne włożenie blachy.
 - Kotwienie.
- Po zamocowaniu płyty sprawdź jej płaskość i dokładność mocowania – po sprawdzeniu zamocuj pozostałymi elementami łączącymi (liczba i rodzaj elementów łączących zależy od zalecenia statycznego i obliczeń).
- Kontynuuj montaż kolejnych płyt (po zamontowaniu należy uważać, aby nie uszkodzić już zamontowanych płyt).
- Montaż krutek maskujących wentylowaną szczelinę (lub montaż na bieżąco wraz z płytą).
- Kontrola dylatacji, płaskości, zgodności z zasadami konstrukcyjnymi itp.

5 MAGAZYNOWANIE

- Płyty należy przechowywać w suchym miejscu, chroniącym je przed czynnikami atmosferycznymi.
- Płyty należy przechowywać na twardych i równych powierzchniach, zapewniających bezpieczny dostęp i obsługę.
- Utylizacja opakowań musi odbywać się zgodnie z lokalnymi przepisami i wytycznymi dotyczącymi gospodarki odpadami.

Płyty NOVATOP wyróżniają się kunsztem rzemieślniczym od 1992 roku

Po prostu lepsza płyta



9 korzyści dla Państwa

- 1 Stabilność kształtu i wysoka wytrzymałość płyty
- 2 Eliminacja pęknięć powierzchniowych
- 3 Certyfikat Natureplus
- 4 Brak konieczności sortowania płyty
- 5 Mniej przycinania dzięki elastyczności formatu
- 6 Uniwersalna jakość dla wielu zastosowań
- 7 Mniejsze ryzyko reklamacji
- 8 Oszczędność Państwa czasu i pieniędzy
- 9 Pełne zadowolenie klientów

Wyłącznie centralny element pnia

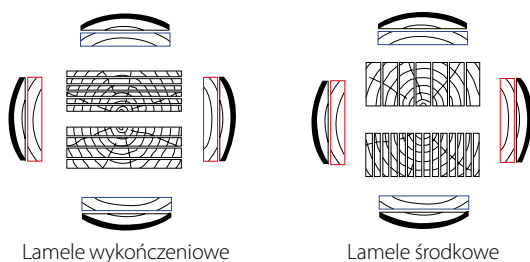

Lamele wykończeniowe

Lamele środkowe

- Do produkcji wszystkich lameli używamy wyłącznie centralnej części pnia o grubości 18-25 cm, która charakteryzuje się głównie małymi i zdrowymi sękami
- Lamele sortujemy zgodnie z wewnętrznymi przepisami, które wykraczają poza wymagania norm ogólnych
- Lamele powierzchniowe są zawsze styczne
- Lamele środkowe są zawsze promieniste
- Niewykończone lamele sortujemy i wykorzystujemy do ogrzewania suszarni

Zwarty środek i przekrój płyty



- W przypadku elementów środkowych stosujemy wyłącznie lamele promieniste o maksymalnej szerokości 63 mm (zazwyczaj 37 mm - 59 mm)
- Wszystkie środkowe lamele kleimy w złączach
- Naprawiamy warstwy środkowe
- Środkowa warstwa jest zwarta i zamknięta
- Przeprowadzamy osobistą kontrolę jakości

NOVATOP FACADE TECHNOLOGIA

SPIS TREŚCI

Minimalizacja
pęknięć
i ręczna naprawa
usterek



- Tarcicę suszymy do 7-8 %
- Lamelę wykończeniową zawsze składamy prawą stroną do góry na widocznej stronie płyty
- Lamelę wykończeniową kleimy w złączach o wysokim nacisku bocznym
- Przygotowujemy kategorie jakości A, B, C+
- Wykorzystujemy wyłącznie naturalne sęki z gałęzi naszej własnej produkcji

Klejenie



- Kleimy klejem melaminowym
- Na życzenie kleimy za pomocą PVaC (w 100% wolny od formaldehydu) lub PU

Wysoka precyzja
formatowania



- Jako standard zapewniamy wysoką precyzję podstawowego formatu +/- 2 mm po przekątnej
- Na życzenie formatujemy i obrabiamy na maszynach CNC z dokładnością do 0,1 mm

Wyjątkowa jakość
szlifowania



- Szlifowanie odpowiada ziarnistości 100
- Gwarantujemy tolerancję szlifowania +/- 0,2 mm

1

2

3

4

SPIS TREŚCI

1	
2	
3	
4	

1

2

3

4

INDYWIDUALNE PROJEKTY ELEWACJI – NOVATOP SWP





www.novatop-facade.pl

Producent: AGROP NOVA a.s.
 Ptenický Dvůrek 99 • 798 43 Ptení
 Republika Czeska • Tel.: +420 582 397 856
 novatop@agrop.cz • www.novatop-facade.pl
 Wyłączny partner handlowy:
www.eurotopwood.com



Certyfikaty:

